

## DEPÓSITO ACS INSTANTANEA CON REGULACIÓN

Depósito de suelo de 1 serpentín en acero inoxidable para producción de ACS instantánea por acumulación, fabricado en acero al carbono. Incluye (montado en depósito): bomba circuladora, centralita y vaso acumulador.

Consta de 3 circuitos:

- Circuito primario: es un serpentín para el circuito solar. Está diseñado para que la instalación sea drain back o forzada estándar.
- Circuito secundario: es el circuito acumulador de agua de inercia, pudiéndose instalar diferentes sistemas de energía auxiliar, y de igual forma, la energía almacenada se puede utilizar para otro servicio.
- Circuito terciario: es un serpentín de tubo de acero inoxidable para la producción instantánea de ACS.



**IMPORTANTE:** Para los equipos producidos a partir del 09/2025 se cambiará la centralita Deltasol CS plus por el nuevo modelo Deltasol TT.

### CARACTERÍSTICAS TÉCNICAS

Litros	DVS150	DVS200	DVS300	DVS500
Diametro (mm)	560	560	560	700
Altura (mm)	1264	1708	2058	2134
Peso en vacio (kg)	52	76	84	137
Acabado exterior	Acero galvanizado lacado en blanco			
Material calderín	Acero al carbono decapado ST37-2M			
Material intercambiador	Acero inoxidable 316L			
Aislamiento	Poliuretano rígido inyectado. Espesor 50mm.			
Potencia Producción ACS(kW)*	20,9	24,21	29,4	58**
<b>Intercambiador Primario</b>				
Volumen (l)	7	9,7	10,2	10,80
Superficie (m <sup>2</sup> )	0,67	0,84	1,02	1,20
Caudal recomendado (l/min)	2,00	2,50	4,00	6,00
Pérdida de carga (mca)	0,06	0,11	0,38	0,93
Potencia inter. (kW)***	7,80	9,90	13,10	15,40
Vaso expansión / Vaso DB(l)	8	8	8	8
Presión máxima (bar)	9	9	9	9
<b>Circuito Secundario / acumulación</b>				
Volumen (l)	143	215	300	500
Presión máxima (bar)	3	3	3	3
<b>Circuito Terciario / Consumo</b>				
Volumen (l)	7,18	8,28	10,76	19,32
Superficie (m <sup>2</sup> )	2,34	2,70	3,51	4,50
Presión máxima (bar)	8	8	8	8

\*Condiciones de ensayo : ΔT:40°C Y Q= 10L/min. \*\*Condiciones de ensayo : ΔT:40°C Y Q= 40L/min. \*\*\*Condiciones de ensayo : ΔT:45°C Y Q= 8L/min.

**IMPORTANTE:** Debe estar instalado según nuestro documento condiciones generales garantía de depósitos

La información incluida en el presente documento es correcta en el momento de su publicación, no obstante puede estar sujeta a modificaciones sin previo aviso.

FERCOFLOOR S.L.L. / COMERCIAL FERCO EUROPA S.L.U.

Pol. Ind. Llanos de Jarata C/ Alejandro Goicoechea s/n // Montilla 14.550 Córdoba - España  
Telf. +34 957 66 40 50 / Fax. +34 957 65 44 82 / fercofloor@fercofloor.com / www.fercofloor.com

**Dimensiones y conexiones DVS 3 circuitos: 200, 300, 500 litros**

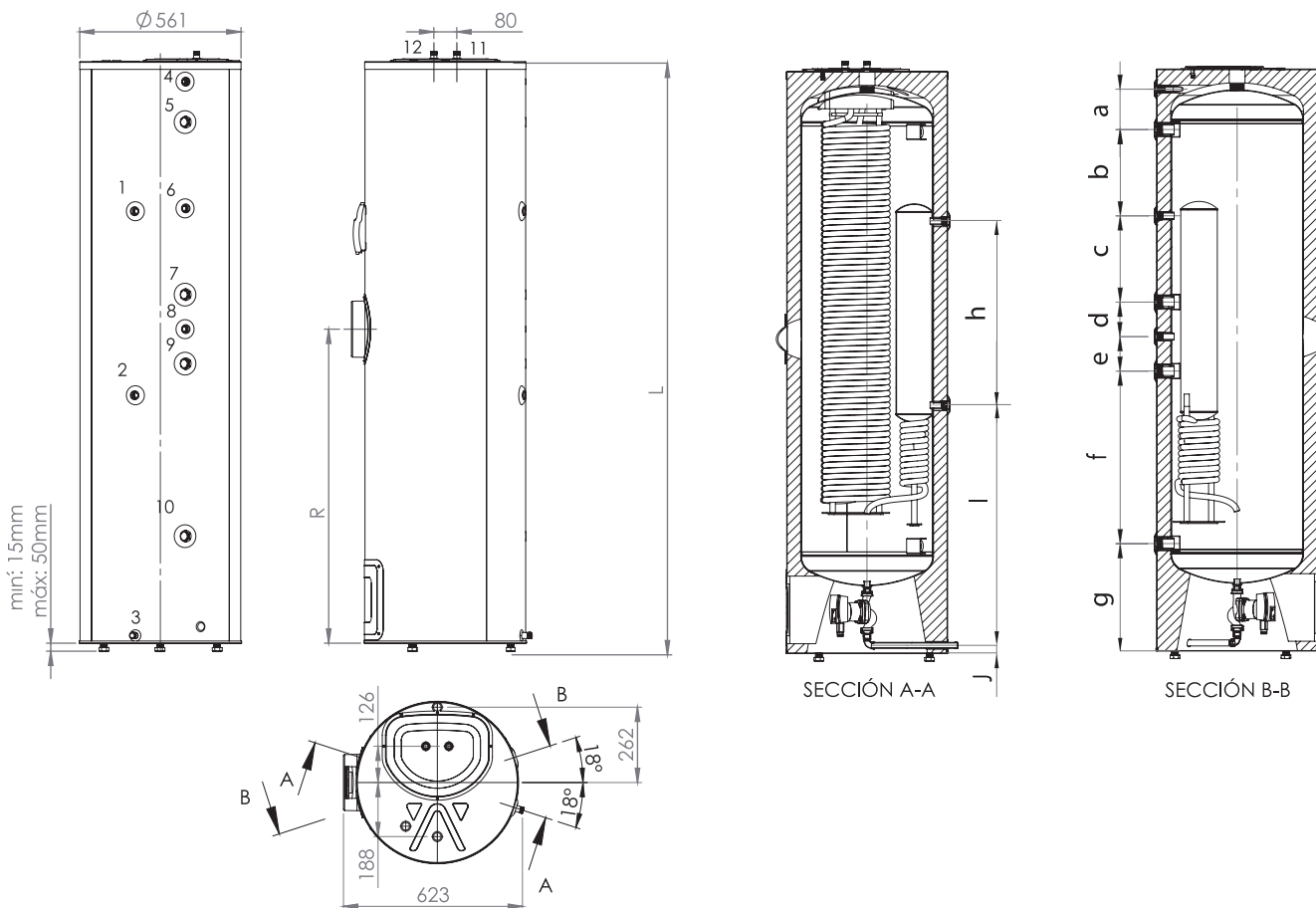

**CIRCUITO PRIMARIO**

- 1. Forzado convencional: Válvula seguridad 9bar  
Drain-back: Retorno solar [1/2" H]
- 2. Forzado convencional: Retorno solar [1/2" H]  
Drain-back: Válvula seguridad 9bar
- 3. Salida solar [1/2" H]

**CIRCUITO SECUNDARIO**

- 4. Purga de tanque. Válvula seguridad 3 bar [1/2" H]
- 5. Retorno caldera [1" H]
- 6. Sonda [1/2" H]
- 7. Conexión instalación [1" H]
- 8. Sonda [1/2" H]
- 9. Ida a caldera [1" H]
- 10. Llenado [1" H]

**CIRCUITO CONSUMO**

- 11. Entrada RED [1/2" M]
  - 12. Salida ACS [1/2" M]
- \* Para modelo 500 tomas a 1" M

Dimensión[mm]	DVS200	DVS300	DVS500
a	141	141	131
b	212	300	290
c	212	300	290
d	120	120	120
e	120	120	120
f	425	600	580
g	372	372	453
h	640	640	640
i	640	832	1056
j	27	27	72
L (Altura)	1708	2058	2134
R (Resistencia)	917	1092	1145
D (Diámetro)	560	560	700

**IMPORTANTE:** Debe estar instalado según nuestro documento condiciones generales garantía de depósitos

La información incluida en el presente documento es correcta en el momento de su publicación, no obstante puede estar sujeta a modificaciones sin previo aviso.

FERCOFLOOR S.L.L. / COMERCIAL FERCO EUROPA S.L.U.

Pol. Ind. Llanos de Jarata C/ Alejandro Goicoechea s/n // Montilla 14.550 Córdoba - España  
Telf. +34 957 66 40 50 / Fax. +34 957 65 44 82 / fercofloor@fercofloor.com / www.fercofloor.com

**Dimensiones y conexiones DVS 3 circuitos: 150 litros**

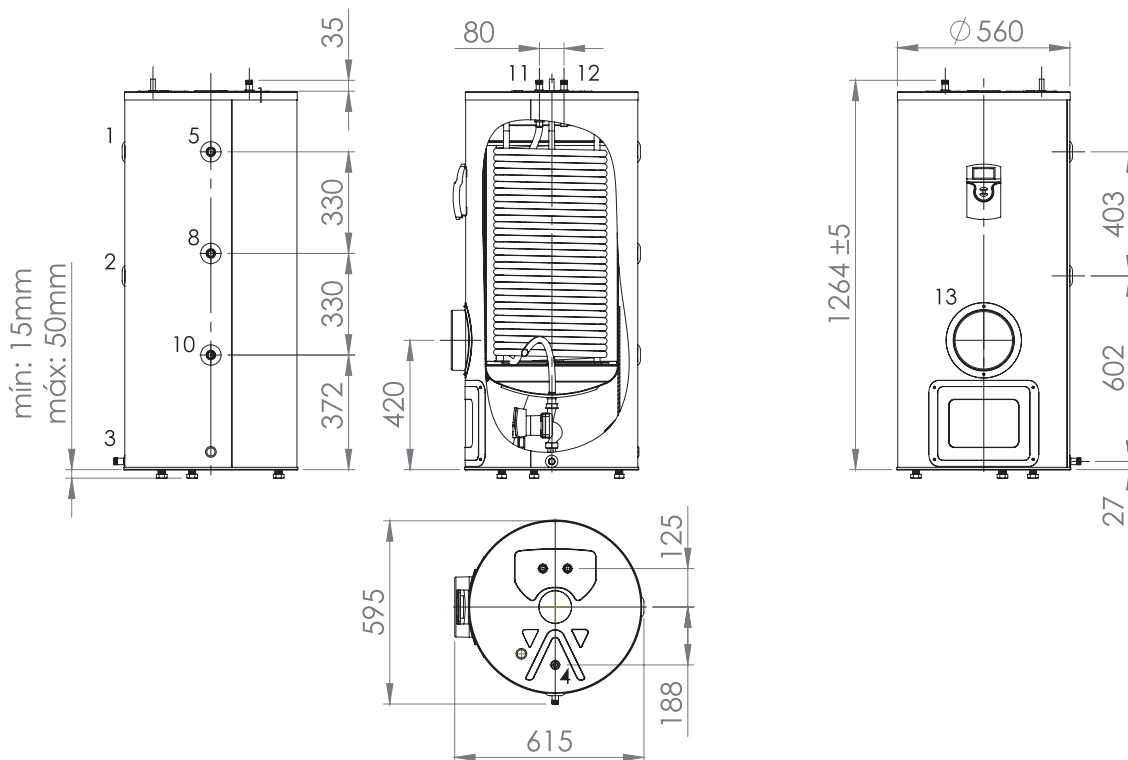

\*En el modelo 150 la purga de tanque (4) se encuentra en la parte superior y es de tipo D15.

**CIRCUITO PRIMARIO**

- 1. Forzado convencional: Válvula seguridad 9bar  
Drain-back: Retorno solar [1/2" H]
- 2. Forzado convencional: Retorno solar [1/2" H]  
Drain-back: Válvula seguridad 9bar
- 3. Salida solar [1/2" H]

**CIRCUITO SECUNDARIO**

- 4. Purga de tanque. Válvula seguridad 3 bar [1/2" H]
- 5. Retorno caldera [1/2" H]
- 6. Sonda [1/2" H]
- 7. Conexión instalación [1" H]
- 8. Sonda [1/2" H]
- 9. Ida a caldera [1" H]
- 10. Llenado [1/2" H]

**CIRCUITO CONSUMO**

- 11. Entrada RED [1/2" M]
  - 12. Salida ACS [1/2" M]
- \* Para modelo 500 tomas a 1" M

**IMPORTANTE:** Debe estar instalado según nuestro documento condiciones generales garantía de depósitos

La información incluida en el presente documento es correcta en el momento de su publicación, no obstante puede estar sujeta a modificaciones sin previo aviso.

FERCOFLOOR S.L.L. / COMERCIAL FERCO EUROPA S.L.U.

Pol. Ind. Llanos de Jarata C/ Alejandro Goicoechea s/n // Montilla 14.550 Córdoba - España  
Telf. +34 957 66 40 50 / Fax. +34 957 65 44 82 / fercofloor@fercofloor.com / www.fercofloor.com