

# MANUAL DE INSTALACIÓN Y MANTENIMIENTO



## ACUMULADORES



100-120-150-200-300-500 LITROS  
COMFORT-INOX 2202

# INDICE

<b>1. Instrucciones generales y de seguridad</b>	
1.1 Símbolos utilizados.....	3
1.2 Instrucciones, recomendaciones y obligaciones...	3
<b>2. Descripción del producto</b>	
2.1 Características técnicas.....	4
2.2 Dimensiones y conexiones.....	5
<b>3. Instalación</b>	
3.1 Colocación.....	6
3.2 Esquema de montaje. ....	7
<b>4. Puesta en marcha</b>	
4.1 Llenado.....	8
4.1.1 Llenado del circuito de consumo.....	8
4.1.2 Llenado del circuito de calentamiento.....	8
4.2 Comprobaciones previas a la puesta en marcha..	8
<b>5. Mantenimiento</b>	
5.1 Comprobaciones periódicas.....	9
5.2 Operaciones de mantenimiento.....	9
5.2.1 Vaciado.....	9
5.2.2 Limpieza de lodos.....	9
5.2.3 Sustitución intercambiador/limpieza.....	10

# 1. INSTRUCCIONES GENERALES Y DE SEGURIDAD

## 1.1 Símbolos utilizados

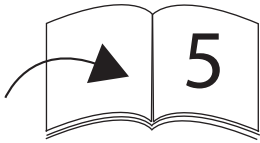
	Información fundamental acerca de peligros y riesgos , tanto físicos como legales.
	Información importante.
	Indicador de página que se debe consultar para completar/ampliar información.

## 1.2 Instrucciones, recomendaciones y obligaciones



- Lea el presente manual antes de realizar la instalación, puesta en marcha u operación de mantenimiento en el acumulador.
- Asegúrese que los desechos generados al retirar el embalaje, ya sea cartón, plástico o de cualquier otro material son debidamente reciclados.
- La instalación y puesta en marcha debe ser realizada por personal cualificado siguiendo las instrucciones descritas en este manual y respetando en todo momento la normativa vigente aplicable a este tipo de instalaciones.
- Durante el funcionamiento, asegúrese de que no se superan las condiciones de funcionamiento del acumulador expuestas en el cuadro de especificaciones técnicas.
- Respete las instrucciones de mantenimiento en forma y plazo que se indican en este manual.
- Existe peligro de quemarse gravemente con el agua caliente sanitaria. No deje que ésta sea manipulada sin vigilancia por niños , personas dependientes, enfermas o discapacitadas.
- El fabricante se reserva el derecho a modificar las características técnicas y/o dimensionales del producto sin previo aviso.

## 2. DESCRIPCION DEL PRODUCTO

Acumulador ACS vertical de acero inoxidable para su utilización con intercambiador de calor externo y con apoyo eléctrico opcional (resistencia de titanio).

### 2.1 Características técnicas

Modelo	ACUM 100 M COMFORT	ACUM 120 M COMFORT	ACUM 150 M COMFORT	ACUM 150S COMFORT	ACUM 200S COMFORT	ACUM 300S COMFORT	ACUM 500S COMFORT
Código	2052044	2052045	2052046	2052047	2052048	2052049	2052405
Instalación	Vertical en mural			Vertical en suelo			
Capacidad [l]	96	116	150	150	190	280	480
Resistencia (opcional)	Titanio 1500W				Titanio 3000 W		
Presión/ temperatura máxima	8 bar/95 °C						
Acabado exterior	Acero galvanizado lacado en gris						
Aislamiento	Poliuretano rígido inyectado y densidad 42 kg/m <sup>3</sup> . Espesor 40 mm(100-300) y 50 mm(500L)						
Protección acumulador	No la necesita						
Diámetro [mm]	560	560	560	560	560	560	700
Altura [mm]	785	910	1115	1152	1371	1871	2027
Peso en vacío [kg]	27	30	31	31	39	51	72
Material calderín	Acero inoxidable Duplex 2202						

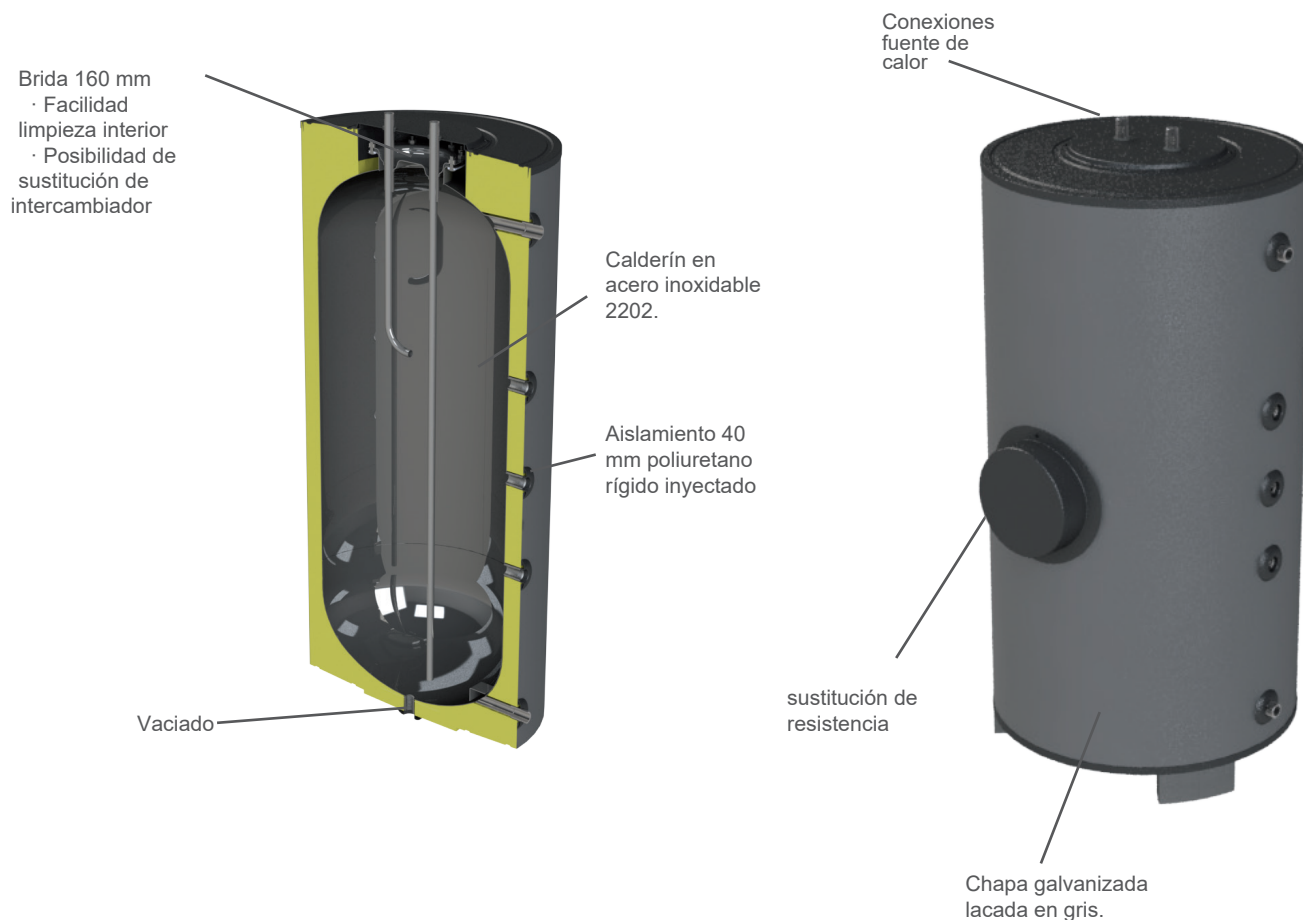

## 2.2 Dimensiones y conexiones

### Versión suelo (150S-300S)

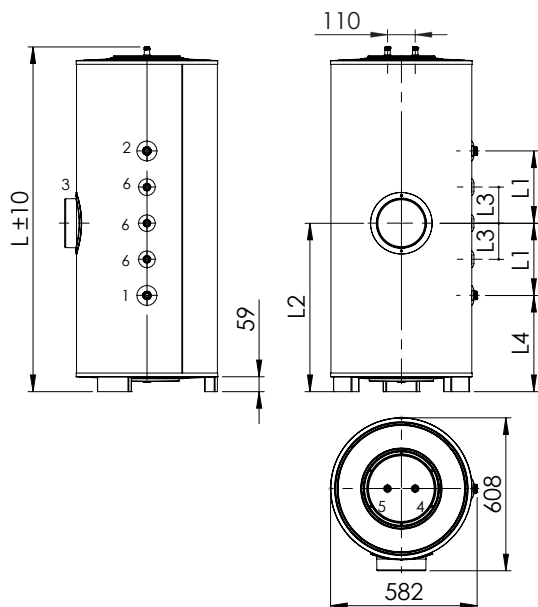

### Versión mural (100M-150M)

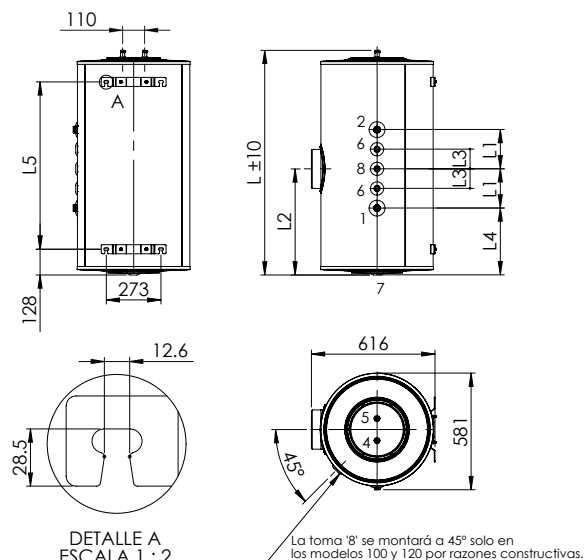

1. Entrada fría [3/4" M (100L, 120L) | 1" M (150L, 200L, 300L)]
2. Salida caliente [3/4" M (100L, 120L) | 1" M (150L, 200L, 300L)]
3. Resistencia [1 1/4" H]
4. Hacia intercambiador fuente de calor [1/2" M]
5. Desde intercambiador fuente de calor [1/2" M]
- 6/8. Recirculación/Sonda [1/2" H]\*
7. Vaciado [1/2" H]

\*En los modelos de 100 y 120 litros, solo se encuentra la toma central '8' a 45°.

Dimensión [mm]	ACUM 100 M COMFORT	ACUM 120 M COMFORT	ACUM 150 M COMFORT	ACUM 150 S COMFORT	ACUM 200 S COMFORT	ACUM 300 S COMFORT
L	785	910	1115	1152	1371	1871
L1	31	93	196	196	287	537
L2	359	421	524	561	670	920
L3	-	-	98	98	144	269
L4	328	328	328	365	382	382
L5	504	629	837	-	-	-

### Versión Suelo (500S)

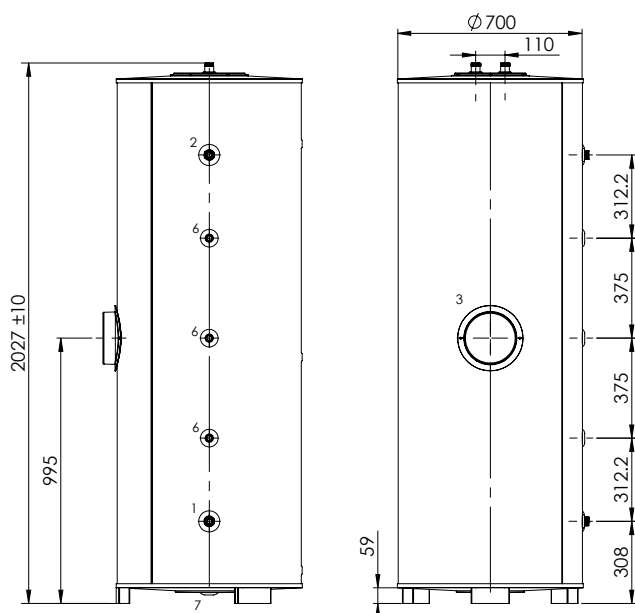

1. Entrada fría [1" M]
2. Salida caliente [1" M]
3. Resistencia [1 1/4" H]
4. Hacia intercambiador fuente de calor [1" M]
5. Desde intercambiador fuente de calor [1" M]
6. Recirculación/Sonda [1/2" H]
7. Vaciado [1/2" H]

## 3.INSTALACION

### 3.1 Colocación

El acumulador se debe instalar lo más cerca posible de la fuente de calor para reducir las pérdidas térmicas y de carga por las tuberías. El emplazamiento debe ser tal que permita la correcta visualización de la placa de características o etiqueta técnica. Los acumuladores se pueden instalar tanto en interior como en exterior, en caso de montaje en exterior asegúrese que las tuberías, conexiones y accesorios de la instalación están protegidos frente a heladas .

Los acumuladores, tanto las versiones de suelo como las de mural están diseñados para funcionar en posición vertical . En caso de instalación en mural, los acumuladores están provistos de dos cunas preparadas para soportar el peso del acumulador lleno de agua .**El correcto anclaje del acumulador a la pared es responsabilidad del instalador. Los elementos de fijación no se suministran.**

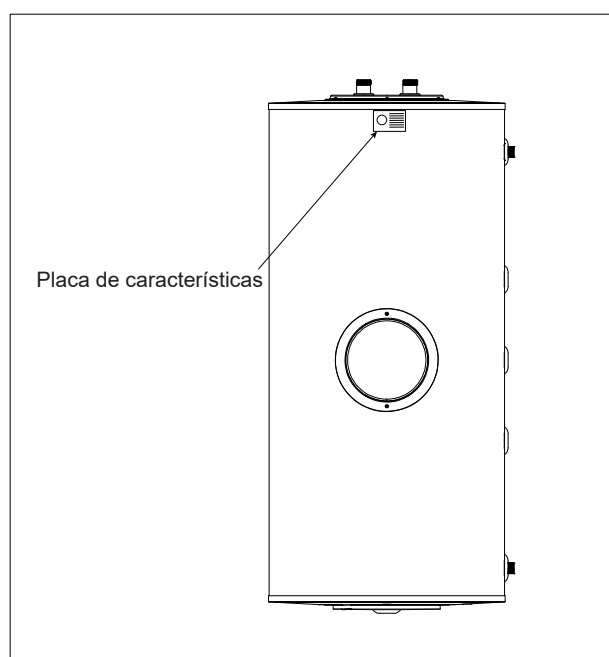
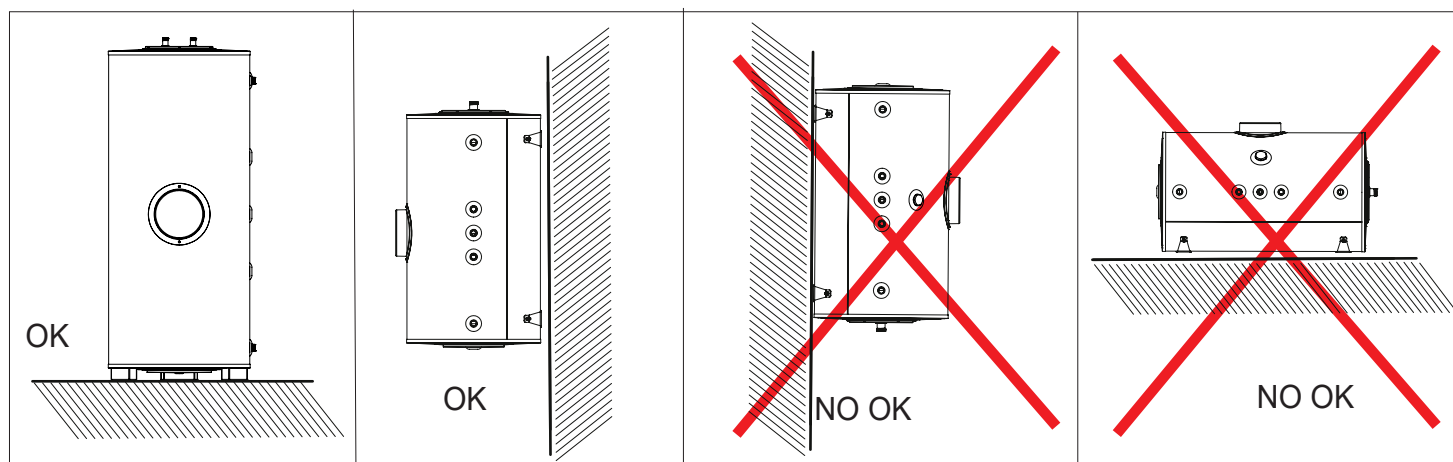

## 3.2 Esquema de instalación

acumulador INOX 150, 200 y 300 L

	válvula de corte
	válvula mezcladora
	conexión del manómetro
	válvula de retención
	filtro de agua sanitaria
	válvula reductora de presión
	vaciado conducido
	válvula de seguridad
	purgador
	bomba recirculadora
	sonda de temperatura
	termómetro
	conexión resistencia eléctrica

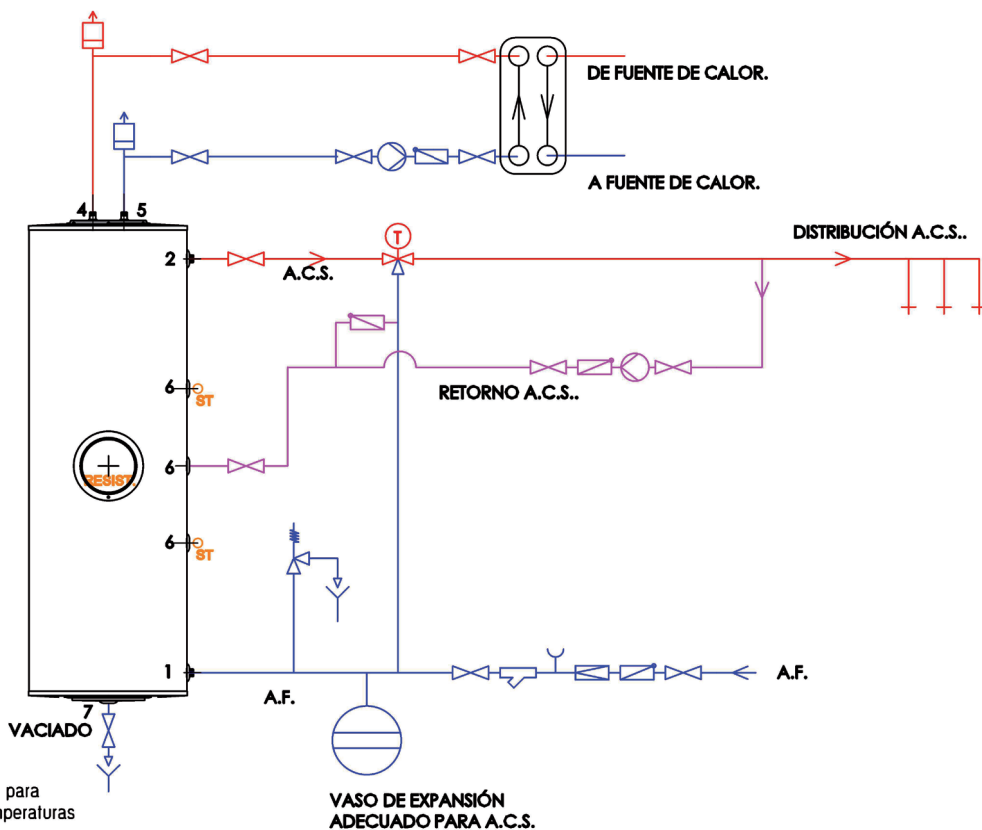

Es recomendable montar la válvula de seguridad en alto para protegerla de la suciedad la calcificación y las altas temperaturas

### Consideraciones y recomendaciones:



- El esquema mostrado representa el montaje hidráulico recomendado. Otras opciones de montaje son posibles, siempre bajo responsabilidad del instalador.
- En cada caso debe tenerse en cuenta la normativa vigente local y nacional para instalaciones de agua caliente.
- Tenga en cuenta que ninguno de los componentes hidráulicos, así como las sondas de temperatura, que se indican en el esquema anterior son suministradas con el acumulador.
- Antes de la instalación, evalúe los riesgos a los que se enfrenta. Utilice indumentaria adecuada, así como guantes y calzado de seguridad si es necesario.

## 4.PUESTA EN MARCHA



ADVERTENCIA

La puesta en marcha del acumulador debe ser realizada por un profesional cualificado y autorizado.



ADVERTENCIA

Compruebe que las válvulas de seguridad de los circuitos de calentamiento y de consumo estén correctamente instaladas y su presión de tarado es inferior a la presión máxima de funcionamiento.

### 4.1 Llenado

Conecte la tubería de agua fría sanitaria (AFS) procedente de la red de distribución a la válvula de entrada de red. Conecte la salida de agua caliente sanitaria (ACS) a la tubería del circuito de ACS de la vivienda. Purgar el sistema a través de los grifos de agua caliente de la misma.

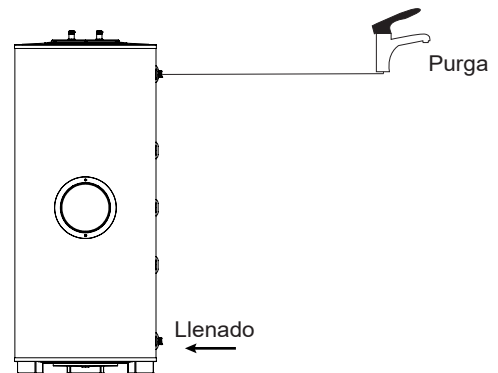

### 4.2 Comprobaciones preliminares

Antes de la puesta en servicio definitiva del acumulador, se debe comprobar:

- Que todas las válvulas de seguridad y desagües estén correctamente instalados.
- Que las tuberías estén correctamente instaladas y no tengan fugas.
- Que el llenado y purgado se haya realizado correctamente.
- Las conexiones eléctricas de la resistencia, si está instalada.

Se recomienda también realizar una prueba de estanqueidad. La presión de prueba no debe superar el valor establecido en el cuadro de especificaciones técnicas

## 5. MANTENIMIENTO

### 5.1 Comprobaciones periódicas

Al menos una vez al año debe:

- Realizar una inspección visual de las conexiones, válvulas y demás accesorios en busca de posibles fugas o averías.
- Comprobar el correcto funcionamiento de las válvulas de seguridad.
- Verificar los purgadores de aire.
- Si está instalado el ánodo de magnesio, comprobar su estado y sustituirlo si es necesario.
- Condiciones y calidad del agua de consumo.

### 5.2 Operaciones de mantenimiento



PELIGRO

#### RIESGO DE QUEMADURAS

Compruebe la temperatura del fluido térmico antes de realizar las labores de mantenimiento

#### 5.2.1 Vaciado

El vaciado del acumulador(circuito de consumo) se debe hacer por la toma situada en la parte inferior para tal efecto(5). Cierre la llave de la entrada de agua de red al acumulador y abra un grifo de agua caliente para permitir la entrada de aire en el sistema. Deje fluir el agua y cierre la llave cuando finalice el vaciado.

#### 5.2.2 Limpieza de lodos

La limpieza de lodos se debe realizar como sigue: se abre la llave de corte inferior (toma de vaciado(5) ) al mismo tiempo que se repone agua por la entrada fría. Mantener así hasta que el agua salga limpia y clara. Este proceso debe realizarse una vez al año. En zonas con grandes concentraciones de cal, cada 6 meses.



Si no se realiza la limpieza de lodos, pueden aparecer daños por corrosión en el interior del acumulador con el paso del tiempo.

### 5.2.3 Sustitución del intercambiador y limpieza general

El intercambiador se puede desmontar, ya sea por avería de éste o si se quiere realizar una limpieza general del acumulador. El proceso a seguir es el siguiente:

1. Desatornille y retire los seis tornillos de la tapa de registro superior junto con la propia tapa.
2. A continuación, desatornille las 14 uniones (tornillos M8 + tuercas M8) que unen el intercambiador a la brida del acumulador. Retire únicamente las tuercas.
3. Extraiga el intercambiador por el hueco existente en la brida.
4. Coloque el nuevo intercambiador en su lugar. Sustituya la junta de estanqueidad.
5. Vuelva a atornillar todos los elementos en el orden inverso.

