

- Dimensiones 249x399x160
- Conexión 3/4"
- Distancia ejes: 125mm

Grupo de bombeo con válvula mezcladora de 3 vías R2: DN25

Compuesto por vía de impulsión (A) con válvula mezcladora (C), bomba (D) y válvula de esfera (E) portatermómetro. Vía de retorno (B) con tubo distanciador (F) y válvula de esfera (E) portatermómetro.

Datos técnicos: PN 10. Temperatura continua 110 °C; (período corto: 160 °C durante 20 s). Conexiones externas disponibles: 3/4" Hembra.

MANTENIMIENTO

Se aconseja instalar antes del grupo de bombeo dos válvulas de esfera de aislamiento (opcionales) para permitir efectuar con facilidad la sustitución y el mantenimiento de los elementos del grupo. En este caso cerrar las válvulas (E) y las opcionales girando en sentido horario. Terminado el mantenimiento volver a abrir las válvulas de esfera para restablecer la presión de la instalación.

CARACTERISTICAS TECNICAS

PN10. Temperatura máxima 110°C (grupo sin bomba). Conexiones externas disponibles: 1" hembra.

BY-PASS

Los grupos R2 incluye un by-pass regulable integrado en la válvula mezcladora (C). Con el tornillo de comando (puesto en la parte delantera) se puede mezclar a la vía de impulsión, una cantidad de agua que llega desde la vía de regreso.

REGULACION DEL BY-PASS (MODELOS R2)

Los grupos R2 incluyen de serie el by-pass de recirculación en posición completamente abierto. Para regular la cantidad de recirculación a través del by-pass, es necesario apretar o aflojar el tornillo de regulación. Seguir las indicaciones:

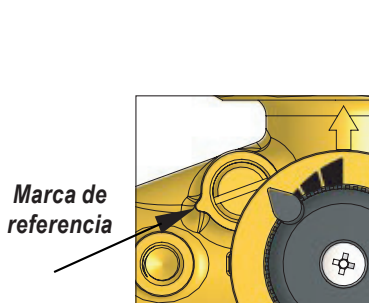

El by-pass queda **completamente abierto** y permite la recirculación máxima. El corte del tornillo y la marca de referencia se encuentran alineados.

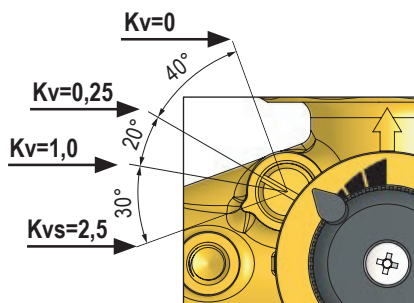

El by-pass queda en **posición intermedia** y permite una recirculación parcial. Como referencia se pueden utilizar los valores **Kv** en la figura.

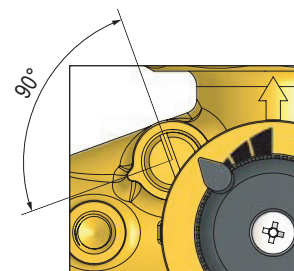

El by-pass está **completamente cerrado** y no hay recirculación. El corte del tornillo se encuentra perpendicular a la marca de referencia.

DIMENSIONES

Aislamiento en PPE: El caparazón aislante incluye un alojamiento central para la bomba circuladora y un conducto por el cable de la bomba. Las salidas de los cables están arriba y abajo del aislamiento. Dimensiones 249x399x160mm.

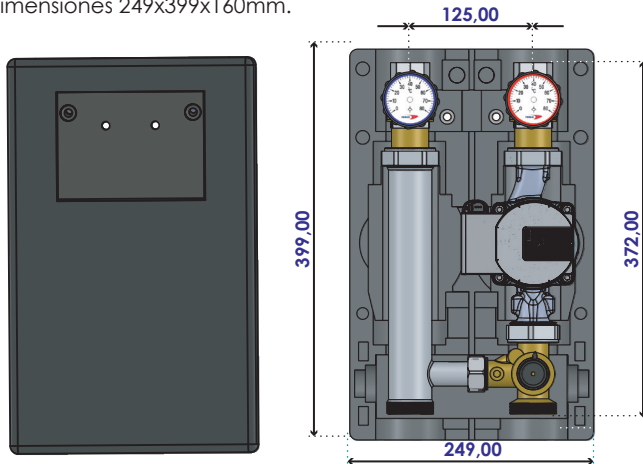

VÁLVULA DE RETENCIÓN 20 MBAR

Siempre presente en las válvulas de esfera (B) de la vía de retorno, impide la circulación natural del fluido (efecto termosifón)



ÁMBITO DE UTILIZACIÓN

GRUPOS R2
Per potencias hasta 35 kW (con Δt 20 K) y caudal máximo de 1500 l/h. Valor Kvs: 6,0.

GRUPOS R2
Per potencias hasta 31 kW (con Δt 15 K) y caudal máximo de 1800 l/h. Valor Kvs: 7,0.

Datos calculados con bomba circuladora de 6 m. Para un dimensionamiento más preciso consultar los gráficos de las bombas circuladoras.

RERVERSIBILIDAD DE LAS VÍAS. VÍA DE IMPULSIÓN IZQUIERDA

A todos los módulos Hidraulicos R2 se puede invertir la vía de impulsión de la derecha (standard) a la izquierda.

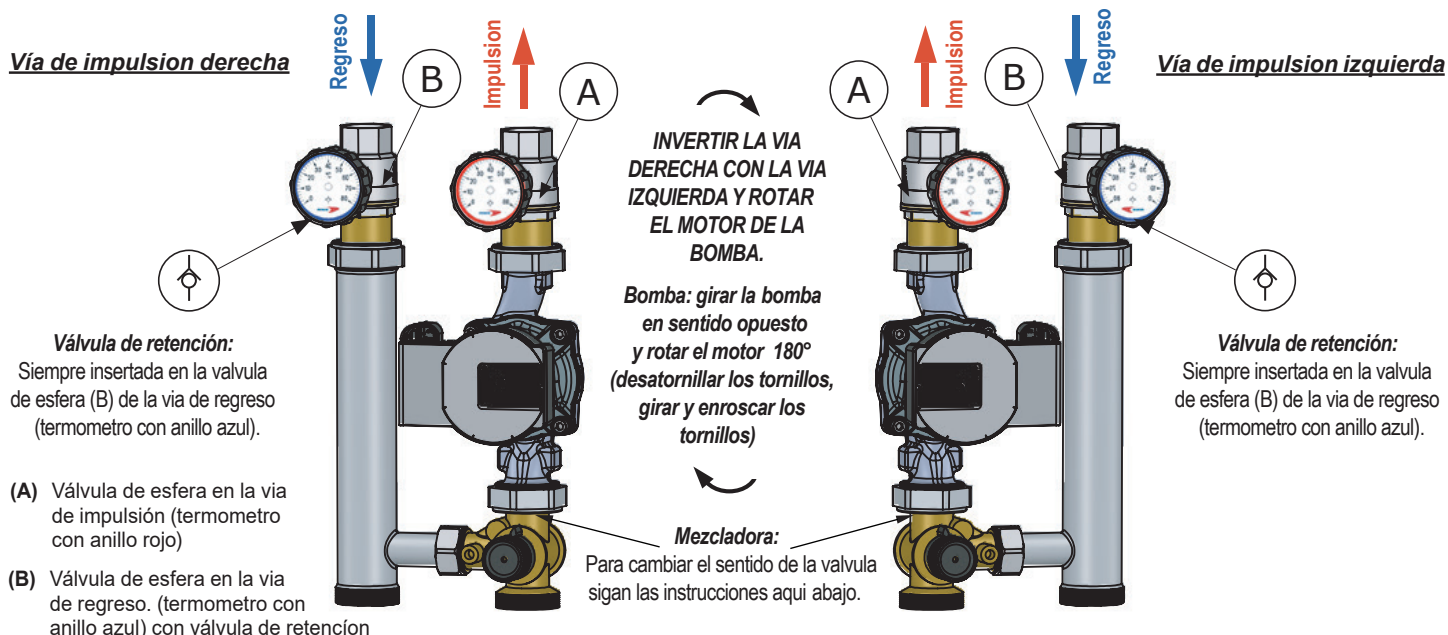

INSTRUCCIONES PARA LA INVERSIÓN DE LA MEZCLADORA

Montaje de un servomotor. Posicionar el mango con un ángulo de 45° como se ve en la figura abajo. Quitar el mango (sin girar el eje de la válvula) y montar el servomotor con el kit incluido en su caja.

Inversión de la mezcladora desde la vía de impulsión derecha a la vía de impulsión izquierda. Seguir las indicaciones:

1. Quitar los tornillos (1) y (2) que fijan los tapones delantero y trasero; extraer los elementos como indicado en la figura.
2. Volver a montar los elementos invirtiendo las posiciones y siguiendo las imágenes, mirar que las marcas (A) y (B) de las piezas encajen entre ellas en ambas tapas. Volver a poner y apretar los cuatros tornillos.
3. Poner el indicador de la manopla en la escala que pone "VL Links" si la vía de impulsión está a la izquierda, o "VL rechts" si la vía de impulsión está a la derecha. En ambas posiciones, asegúrese de que el mango se haya colocado con un ángulo de 45°. Después de esta operación mantenga la manilla sin girarla y ensamble el actuador usando el kit de montaje.

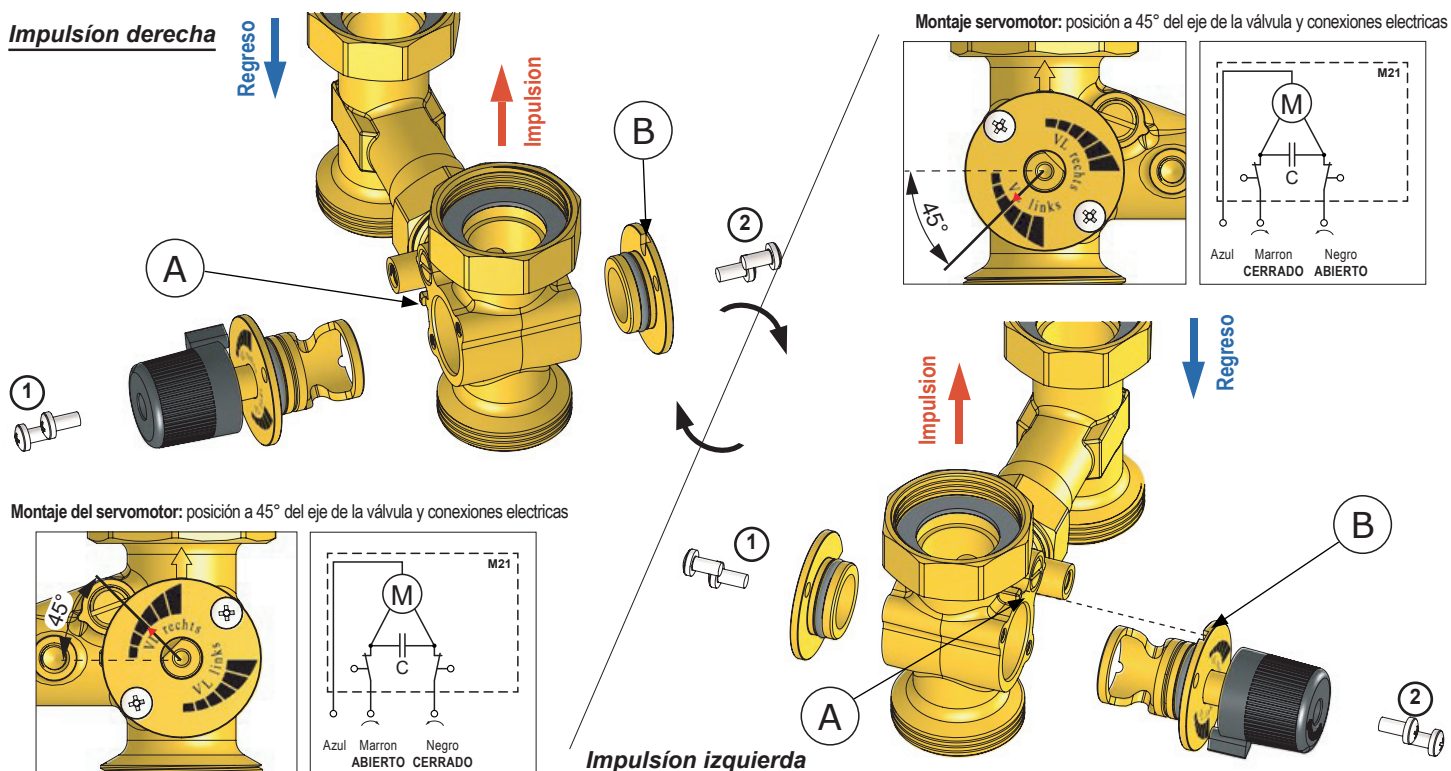

CURVAS

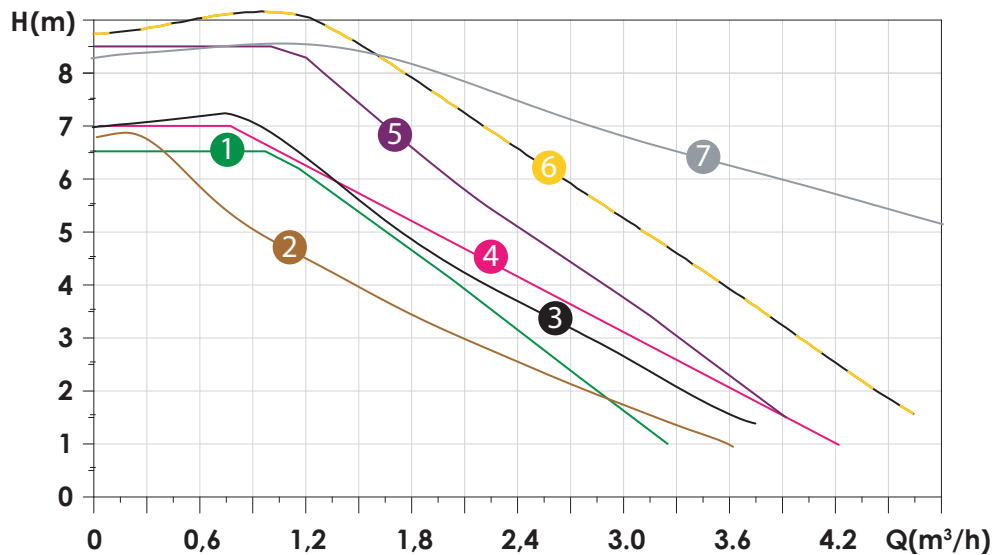

Cuervas aproximadas. Consultar ficha técnica para mayor detalle

BOMBAS PREMONTADAS EN EL GRUPO

1	2	3	4	5	6	7
Wilo 25/6	DAB 25/7	Grundfos 25/70	RS15/7EAY HYBRID	Wilo 25/8	Grundfos 25/90	Maxo-25/8
						
43W 6 mca 3,2 m³/h	47W 7 mca 3,6 m³/h	35W 7 mca 3,7 m³/h	52W 7 mca 4,0 m³/h	52W 8 mca 4,0 m³/h	52W 9 mca 4,5 m³/h	75W 8 mca 9,0 m³/h