

INTERACUMULADOR AEROTERMIA ACERO INOXIDABLE. MURAL

CARACTERÍSTICAS TÉCNICAS

	SWD100M	SWD120M	SWD150M
Capacidad (L)	96	116	150
Peso Vacío (kg)	29	32	36
Presión/Tª máxima	8 bar/95°C		
Conexión ACS	3/4" M	3/4" M	1" M
Conexión AF	3/4" M	3/4" M	1" M
Material	Acero Inox Duplex 2201		
Resistencia (opcional)	Titanio 1500 W (1 1/4"H)		
Altura mm (A)	785	910	1115
Diámetro mm (B)	560	560	560
Aislamiento	Poliuretano rígido PU - 40mm y 42kg/m ³		
Acabado exterior	Acero galvanizado lacado		
Protección	No la necesita		
Intercambiador			
Superficie (m ²)	1,20	1,50	1,80
Volumen (l)	4,20	4,80	6,00
Material	Acero Inoxidable coarrugado 316L DN25		
Caudal recomendado (l/min)	14	16	18
Perdida de carga (mca)	0,60	0,90	1,50
Potencia intercambiador (kW)	9,8	11,2	12,6
Presión Tª Max.	6 bar/ 100°C		

Nota: Son aptos para su instalación en el exterior

IMPORTANTE: Debe estar instalado según nuestro documento condiciones generales garantía de depósitos

La información incluida en el presente documento es correcta en el momento de su publicación, no obstante puede estar sujeta a modificaciones sin previo aviso.

FERCOFLOOR S.L.L. / COMERCIAL FERCO EUROPA S.L.U.

Pol. Ind. Llanos de Jarata C/ Alejandro Goicoechea s/n // Montilla 14.550 Córdoba - España
 Telf. +34 957 66 40 50 / Fax. +34 957 65 44 82 / fercofloor@fercofloor.com / www.fercofloor.com

DIMENSIONES Y CONEXIONES:

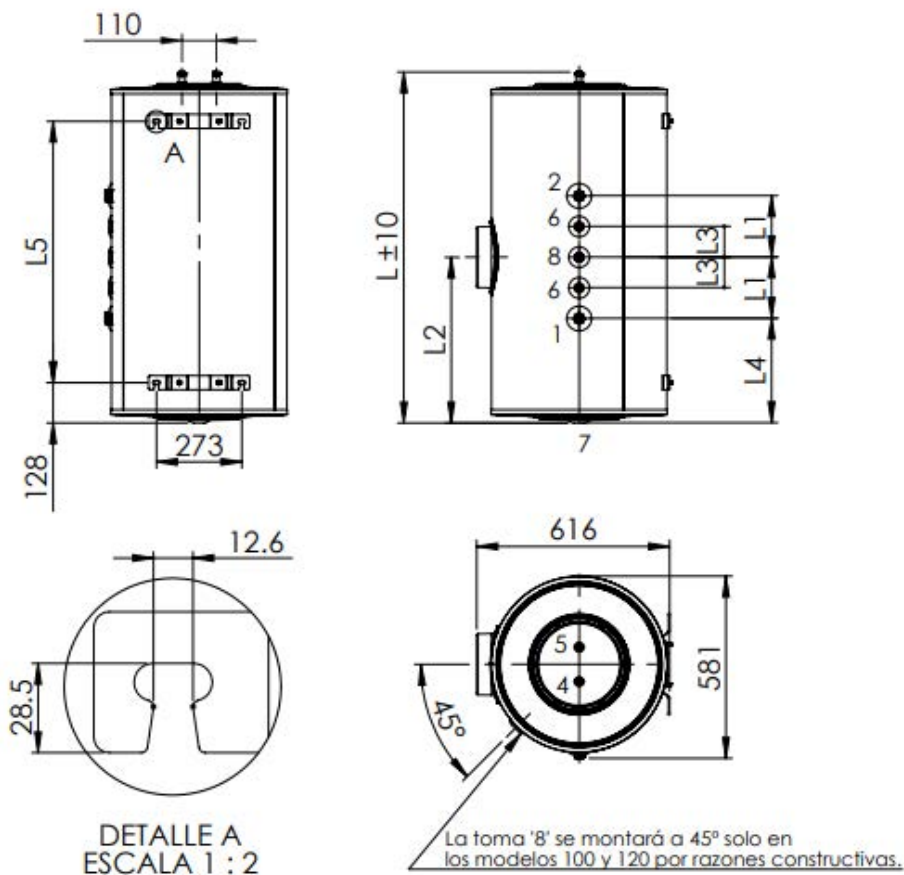

- 1. Entrada fría [3/4" M (100L,120L) / 1" M (150L)]
- 2. Salida caliente [3/4" M (100L,120L) / 1" M (150L)]
- 3. Resistencia [1 1/4" H]
- 4. Ida a aerotermia [1" M]
- 5. Retorno aerotermia [1" M]
- 6. Recirculación/Sonda [1/2" H]*
- 7. Vaciado [1/2" H]

* En los modelos de 100 y 120 litros mural, encuentra la toma central '8' a 45°

(mm)	L	L1	L2	L3	L4	L5
SWD100M	785	31	359	-	328	504
SWD120M	910	93	421	-	328	629
SWD150M	1115	196	524	98	328	837

IMPORTANTE: Debe estar instalado según nuestro documento condiciones generales garantía de depósitos

La información incluida en el presente documento es correcta en el momento de su publicación, no obstante puede estar sujeta a modificaciones sin previo aviso.